

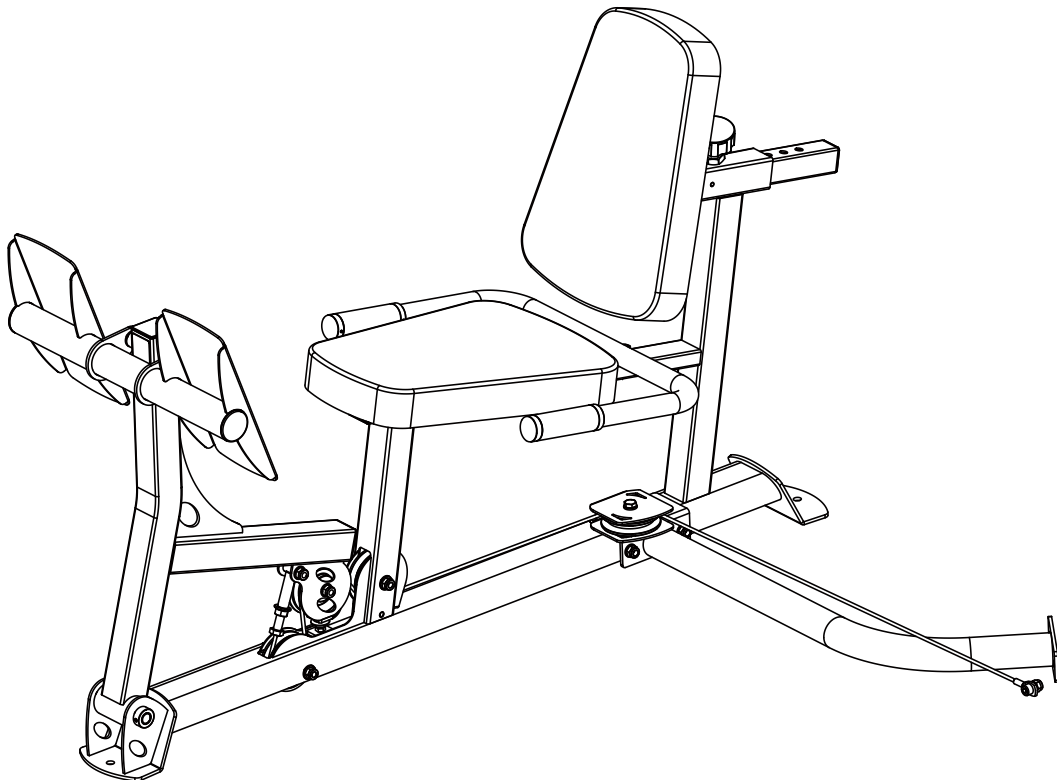

HOME GYM PRO20.0 LEG PRESS

—
ANVÄNDARMANUAL



OBS!

Läs alla instruktioner noggrant innan du använder denna produkt. Spara den här bruksanvisningen för framtida referens. Specifikationerna för denna produkt kan variera och kan ändras utan ytterligare meddelande.



GYMSTICK.COM

INNAN DU BÖRJAR

Tack för att du valt Gymstick träningsutrustning. Vi är mycket stolta över att producera denna högkvalitativa produkt och hoppas att den kommer att få dig att må bättre och njuta av livet till fullo. Läs den här bruksanvisningen i dess helhet innan du börjar använda denna produkt.



VIKTIG

Läs alla instruktioner noggrant innan du använder denna produkt.
Spara den här bruksanvisningen för framtida referens.



VARNING

Läs och följ alla säkerhetsinstruktioner noggrant.
Underlåtenhet att följa säkerhetsinstruktionerna kan leda till allvarliga skador.

INNAN DU BÖRJAR	2
SÄKERHETSINSTRUKTIONER	3
DELLISTA	4
MONTERINGSINSTRUKTIONER	5
GARANTI	12

VERKTYG BEHÖVS

Rycka 2x17mm
 1x19mm
 1x14mm

Justerbar insexnyckel

Obs! Använd inte tång

SÄKERHETSINSTRUKTIONER

Grundläggande försiktighetsåtgärder bör alltid följas när du använder denna maskin. För att säkerställa säker Läs och följ alla säkerhetsinstruktioner som ingår i denna bruksanvisning. Underlåtenhet att göra det kan resultera i allvarliga skador.



VARNING

Innan du använder denna produkt, rådfråga din läkare först. Detta är särskilt viktigt för personer över 35 år eller personer med redan existerande hälsoproblem.

- ▲ Denna produkt är inte en leksak. Håll alltid barn och husdjur borta från maskinen. Lämna inte obevakade barn i samma rum som maskinen.
- ▲ Handikappade eller handikappade personer bör inte använda maskinen utan närvaro av en kvalificerad sjukvårdspersonal eller läkare.
- ▲ Om användaren upplever yrsel, illamående, bröstsmärtor eller andra onormala symtom, avbryt träningen omedelbart. Kontakta omedelbart en läkare.
- ▲ Innan du börjar träna, ta bort alla föremål inom en radie av 2 meter från maskinen. Placera inga vassa föremål runt maskinen.
- ▲ Placera maskinen på en klar, jämn yta borta från vatten och fukt. Det rekommenderas att placera en matta under enheten för att hålla maskinen stabil och för att skydda golvet.
- ▲ Använd endast maskinen för dess avsedda ändamål enligt beskrivningen i denna bruksanvisning. Använd inga andra tillbehör än de som rekommenderas av tillverkaren.
- ▲ Montera maskinen exakt som i beskrivningen i denna bruksanvisning.
- ▲ Kontrollera alla bultar och andra anslutningar innan du använder maskinen för första gången och se till att maskinen är i gott och säkert skick.
- ▲ Håll en rutininspektion av utrustningen. Var särskilt uppmärksam på komponenter som är mest känsliga för slitage. Eventuella defekta komponenter ska bytas ut omedelbart innan maskinen används.
- ▲ Använd aldrig maskinen om den inte fungerar som den ska.
- ▲ Denna maskin kan endast användas för en persons träning åt gången.
- ▲ Använd inte slipande rengöringsartiklar för att rengöra maskinen. Torka av svett droppar från maskinen direkt efter avslutad träning.
- ▲ Bär alltid lämpliga träningskläder när du tränar. Löp- eller aerobaskor krävs också.
- ▲ Innan du tränar, värm alltid upp din kropp ordentligt genom att dynamisk stretcha vår uppvärmningsrutin.
- ▲ Denna maskin är avsedd för kommersiell och professionell användning.
- ▲ Denna maskin måste monteras av vuxna.
- ▲ Det är ägarens ansvar att se till att alla användare är korrekt informerade om hur man använder denna produkt på ett säkert sätt.
- ▲ Max användarvikt: 150 kg.

DELLISTA

Ref.	Qty	Part Description
17	2	Pad
*		
32	1	Sleeve
33	1	Rubber Bumper
34	1	Short Pop Pin
49	1	Press Arm Axle
51	2	Bearing
58	2	Press Arm Bushing
77	4	Small Pulley
80	1	F25x50mm Inner Cap
81	2	Pulley Bushing 14.5mm
86	2	Press Arm Handle Cap
87	2	Press Arm Handle Sleeve
88	2	Press Arm Handle Collar
90	1	F40x40mm Inner Cap
103	1	Main Frame
104	1	Leg Press Support
105	1	T Joint
106	2	F50x50mm Inner Cap
107	1	Handle
108	1	Leg Press Plate
109	2	↳ 50x2.5 Inner Cap
110	1	Backrest Support
111	1	Connecting Tube
112	1	Cable 1915 mmL
113	2	Pulley Bushing 39.5mm
S4-3	8	M4x3mm Socket Set Screw
S6-6	2	M6x6mm Socket Set Screw
H8-3	2	M8x25 Hex Head Bolt
H8-6	2	M8x40 Hex Head Bolt
H10-6	1	M10x40 Hex Head Bolt
H10-7	4	M10x45 Hex Head Bolt
H10-11	1	M10x65 Hex Head Bolt
H10-12	1	M10x70 Hex Head Bolt
H10-21	1	M10x115 Hex Head Bolt
H10-22	2	M10x120 Hex Head Bolt
H12-26	1	M12x140 Hex Head Bolt
SC10-2	1	M10x20 mm Socket Cap Screw
W8	4	M8 Washer
W10	15	M10 Washer
N10	10	M10 Nut
W12	2	M12 Washer
N12	1	M12 Nut
CN8	1	M8 Common Nut

MONTERINGSINSTRUKTIONER

Delar som behövs:

- | | |
|-------------------------|--------------------------|
| 103 x1 | 105 x1 |
| 104 x1 | 49 x1 |
| 32 x1 | 106 x2 |
| 34 x1 | 58 x2 |
| short pop pin | 80 x1 |
| 33 x1 | W10 x2 |
| 51 x2 | M10 Washer |
| N10 x1 | CN8 x1 |
| M10 Nut | M8 Common Nut |
| S6-6 x2 | H10-7 x1 |
| M6x6mm Socket Set Screw | M10 x 45mm Hex Head bolt |

INFORMATION

Vi rekommenderar två vuxna att montera och lyfta enheten.

Följ instruktionerna noggrant för enkel montering.

Dra åt alla bultar och muttrar.

STEP 1





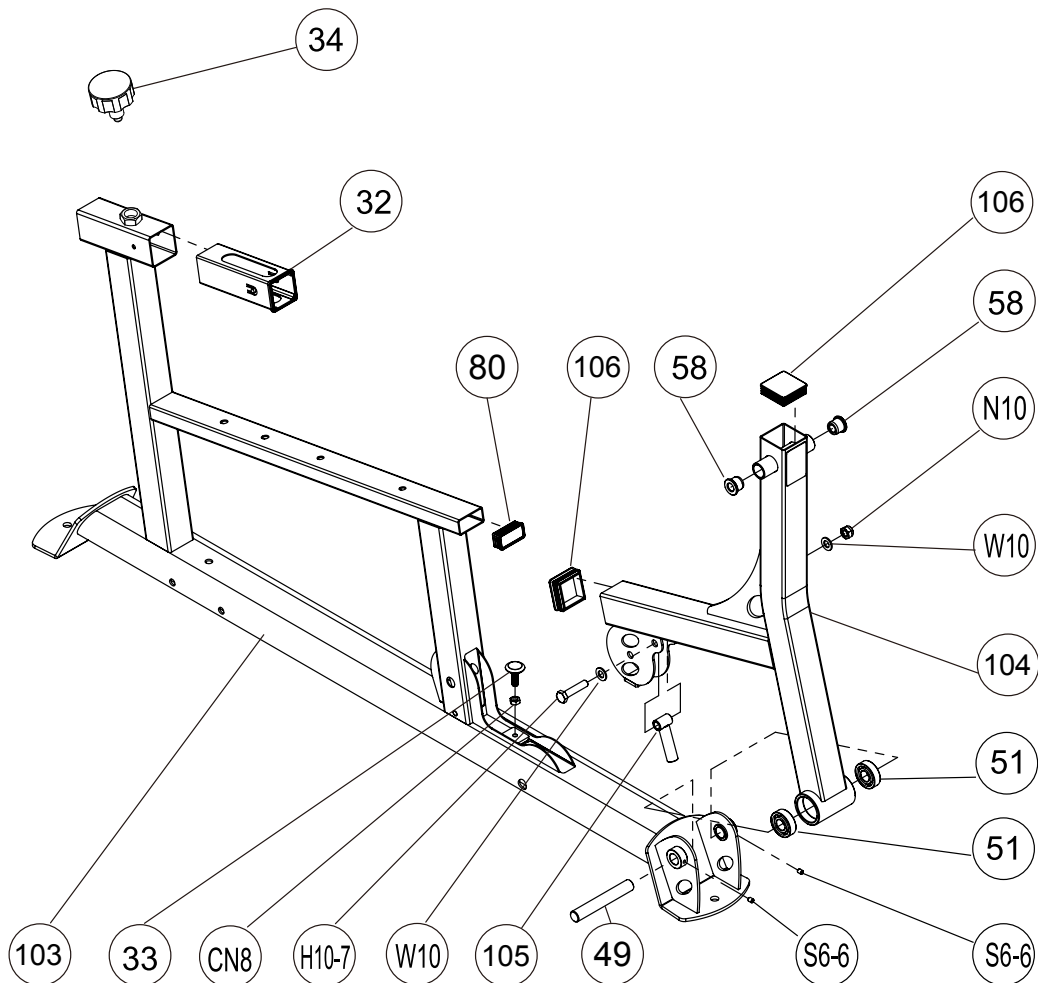

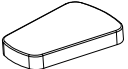

OBS

Detta steg är ett förinstallerat steg

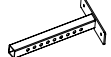

MONTERINGSINSTRUKTIONER

Delar som behövs:

- 
(17) x1
- 
(90) x1
- 
(110) x1
- 
(111) x1
- 
(W8) x2
- 
(H8-3) x2
 M8 x 25mm Hex Head Bolt
- 
(H10-22) x2
 M10 x 120mm Hex Head bolt
- 
(H10-12) x1
 M10 x 70mm Hex Head bolt
- 
(W10) x 6
 M10 Washer
- 
(N10) x 3
 M10 Nut

INFORMATION

Vi rekommenderar två vuxna att montera och lyfta enheten.

Följ instruktionerna noggrant för enkel montering.

Dra åt alla bultar och muttrar.

STEP 3

OBS

Vid det här steg är alla brickor som inte är märkta W10 och alla muttrar är N10.





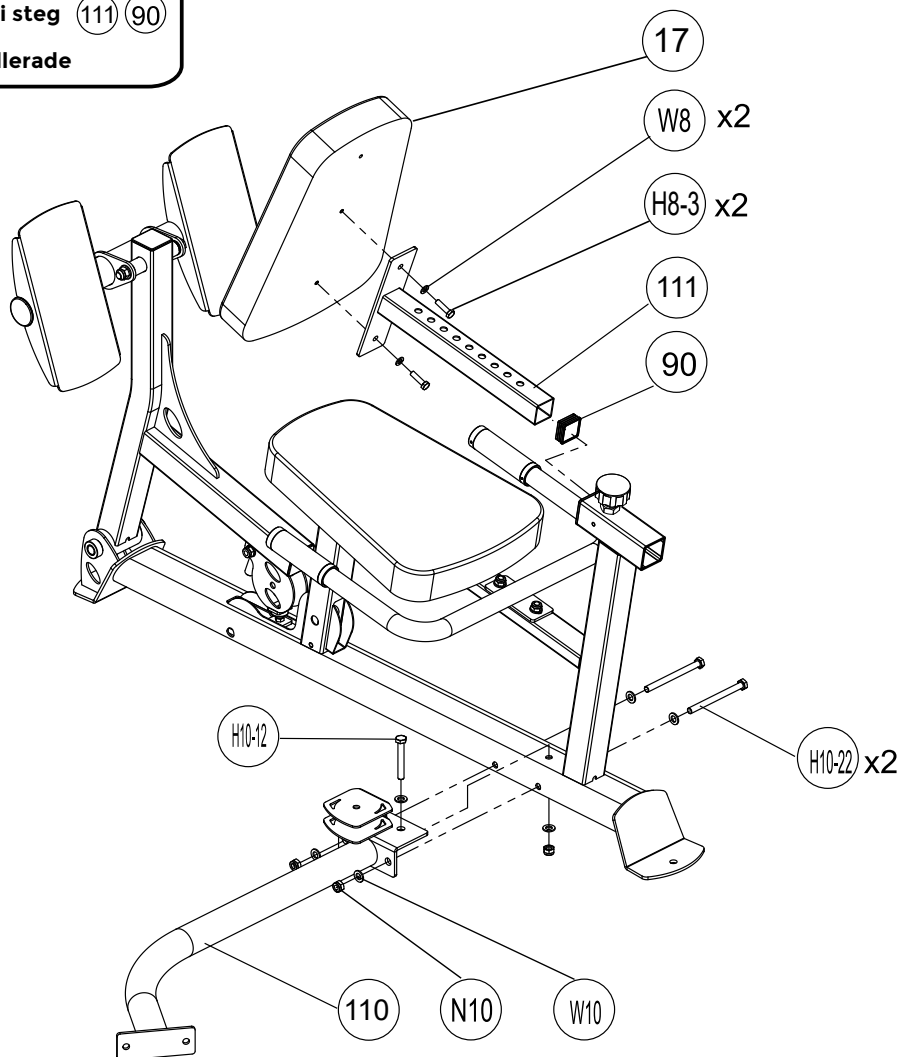



Delar i steg (111) (90)

är förinstallerade

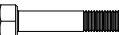

MONTERINGSINSTRUKTIONER

Delar som behövs:

- | | | | |
|------------------------------|---|---|---|
| 77 x4
Small Pulley |  | H10-6 x1
M10 x 40mm Hex Head bolt |  |
| 113 x2
39.5mm L |  | H10-7 x1
M10 x 45mm Hex Head bolt |  |
| 81 x2
14.5mm L |  | H10-11 x1
M10 x 65mm Hex Head bolt |  |
| 112 x1
1915 mmL |  | H10-21 x1
M10 x 115mm Hex Head bolt |  |
| | | W10 x3
M10 Washer |  |
| | | N10 x3
M10 Nut |  |

INFORMATION

Vi rekommenderar två vuxna att montera och lyfta enheten.

Följ instruktionerna noggrant för enkel montering.

STEP 4

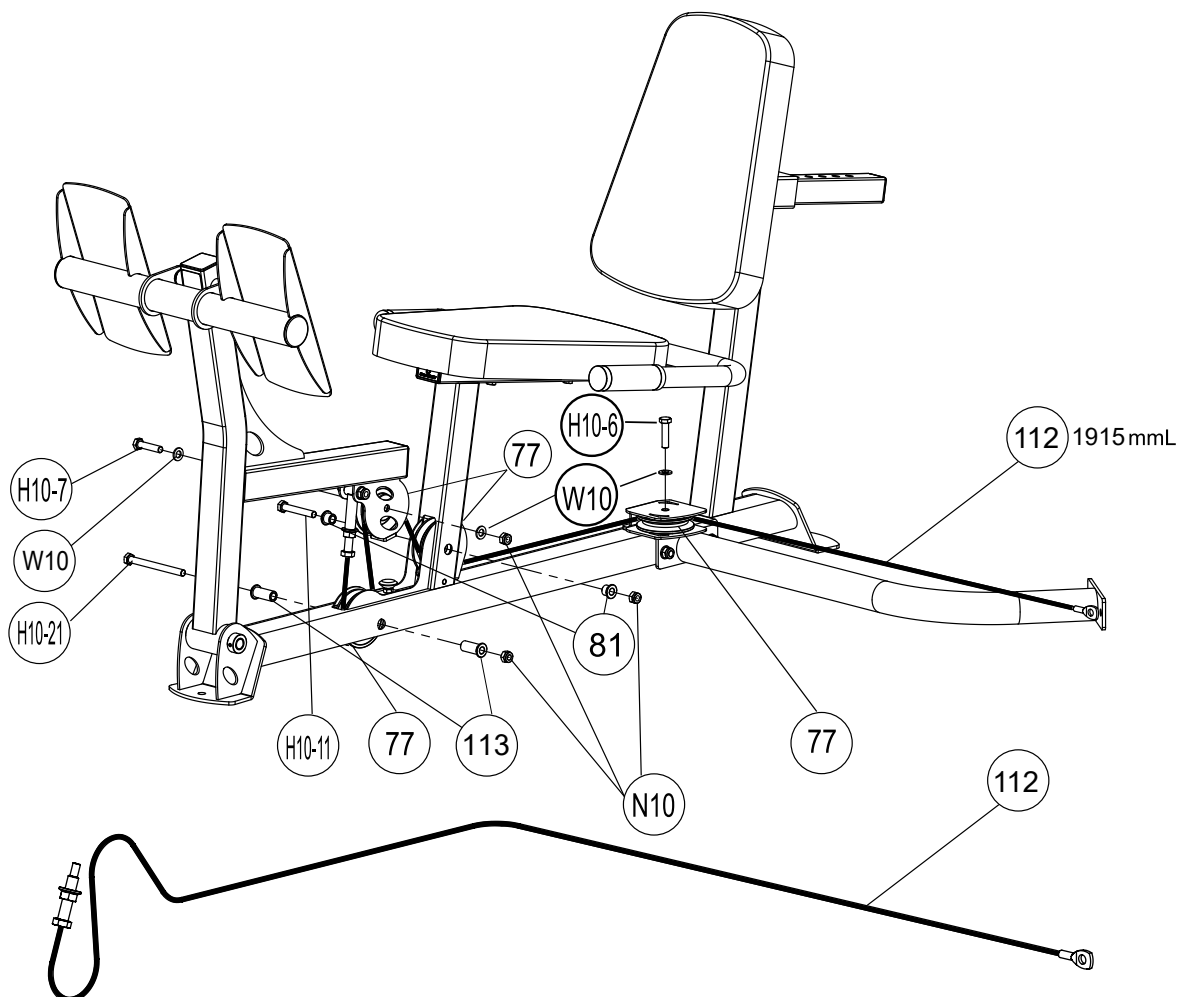

MONTERINGSINSTRUKTIONER

Delar som behövs:

N10 x1
M10 Nut



SC10-2 x1
M10x20 mm Socket Cap Screw



INFORMATION

Vi rekommenderar två vuxna att montera och lyfta enheten.

Följ instruktionerna noggrant för enkel montering.

Dra åt alla bultar och muttrar.

STEP 5

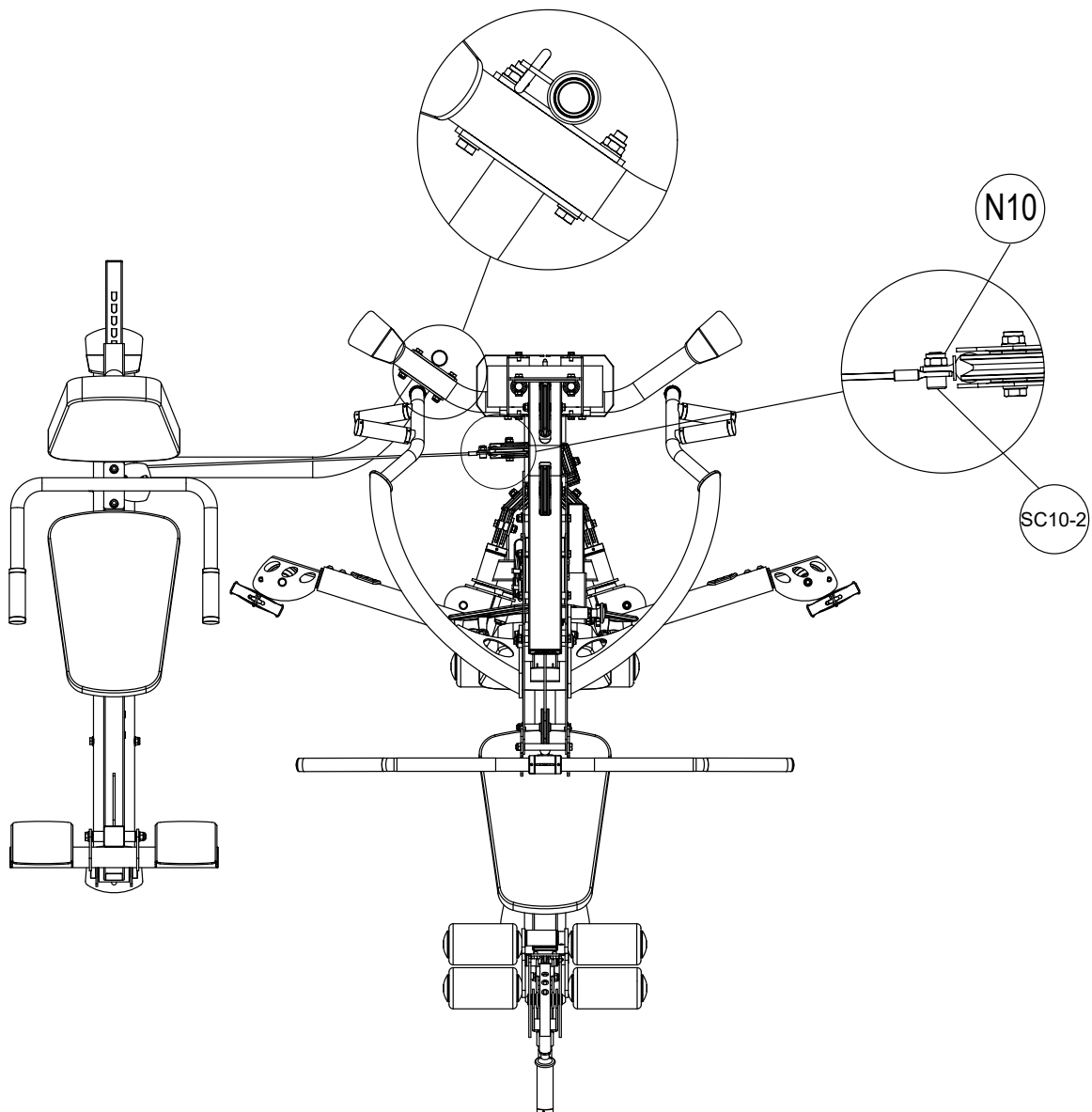

MONTERINGSINSTRUKTIONER

USER INSTRUCTIONS

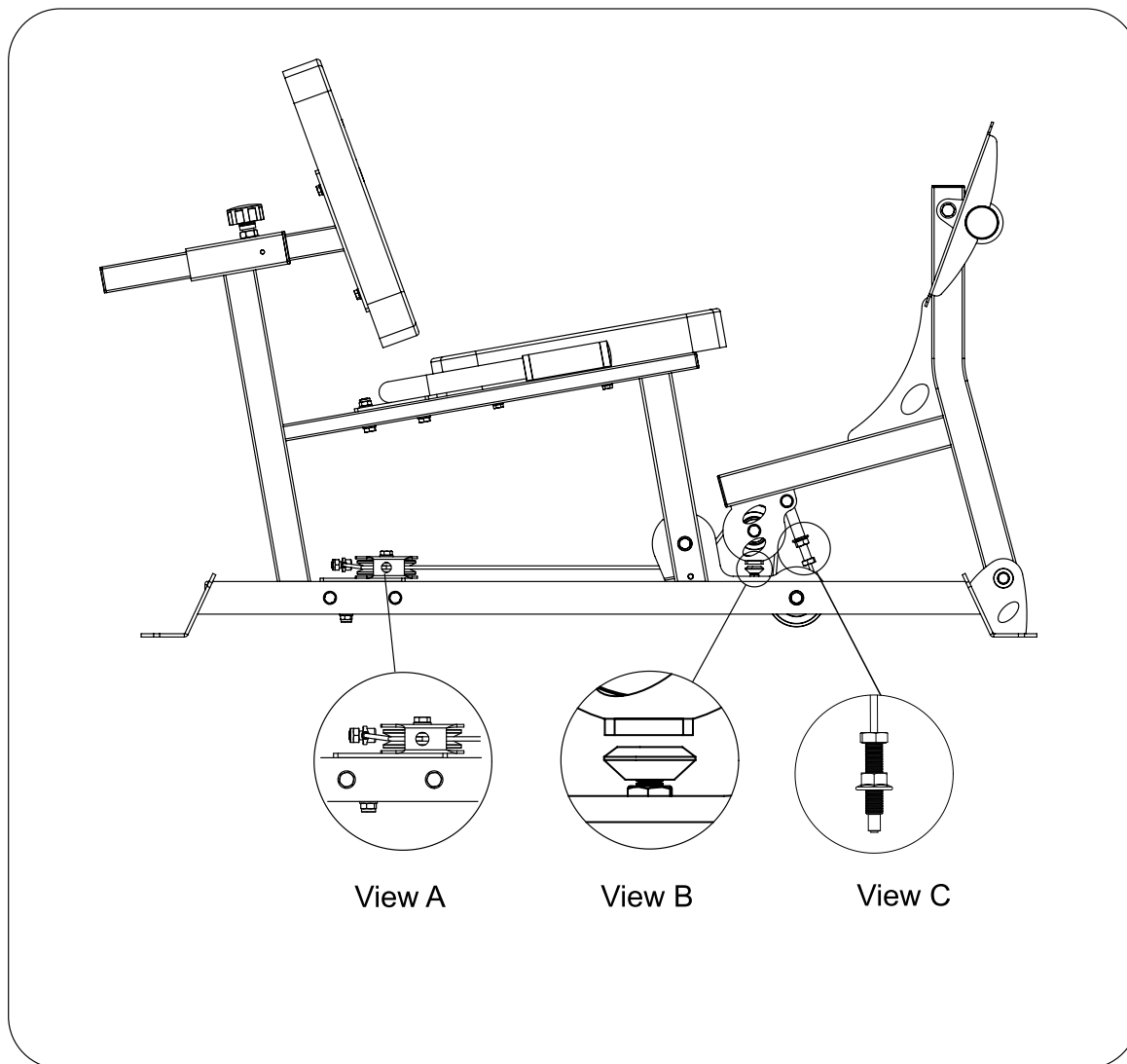

Obs!

Justera muttern/bulten för att dra åt kabeln. Se bild B.

Kontrollera alla remskivor och kablar innan du använder enheten. Se till att kablarna är i spåren på remskivorna. Se bild A.

Se till att skruvens längd på bulten är 1/4. Se bild C.

MONTERINGSINSTRUKTIONER

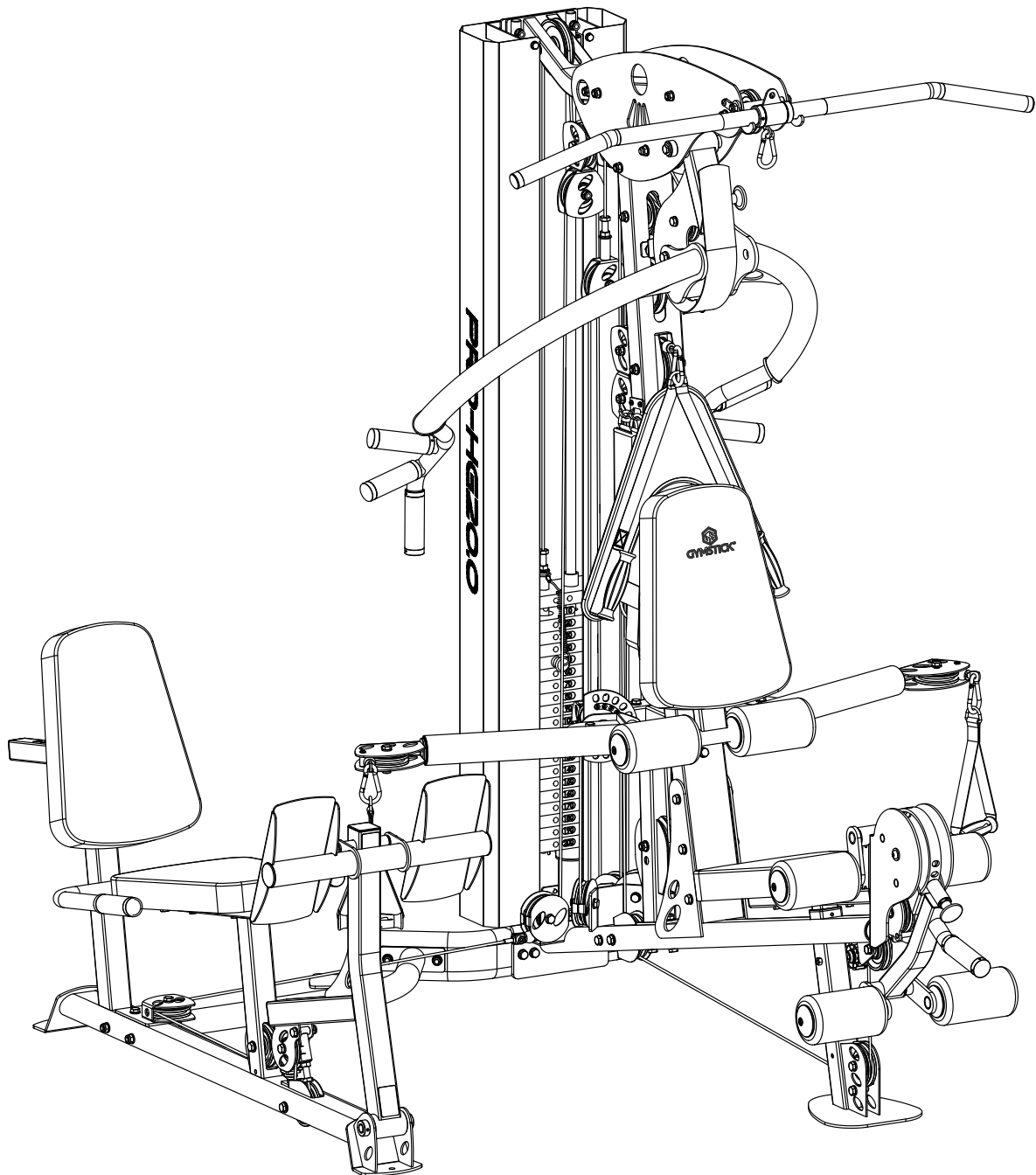

GARANTI

Importören av denna produkt försäkrar att denna enhet är tillverkad av högkvalitativa material. Garantin gäller i 1 (ett) år från och med inköpsdatum. Garantin gäller för professionellt bruk.

Garantin gäller för följande delar:

- Ram
- Alla delar ingår i originalleveransen

Garantin gäller inte för följande delar:

- Slitdelar (t.ex. kuddar, lager, kablar, remskivor, etc.)

Garantin täcker inte:

- Felaktig installation
- Skador orsakade externt
- Användning av obehöriga servicepartners
- Underlåtenhet att utföra regelbundet underhåll och service
- Felaktig användning och hantering av utrustningen
- Felaktig förvaring av utrustningen
- Underlåtenhet att följa bruksanvisninge

TILLVERKAD FÖR

Gymstick International Oy
Ratavartijankatu 11
15170 Lahti, FINLAND

ANSVARSFRIHET

Tillverkaren och dess medarbetare och partners har inget ansvar, skyldighet eller ansvar gentemot någon person eller enhet för förluster, skador eller negativa konsekvenser som påstås ha inträffat direkt eller indirekt som en följd av denna produkt.



Produkter märkta med dessa symboler måste kasseras separat från ditt hushållsavfall, eftersom de innehåller värdefullt material som kan återvinnas. Korrekt avfallshantering skyddar miljön och människors hälsa. Din lokala myndighet eller återförsäljare kan ge mer information om ärendet.

