

# ***COURT***

## ***MINI HOOP***

USER MANUAL | KÄYTTÖOPAS | ANVÄNDARMANUAL

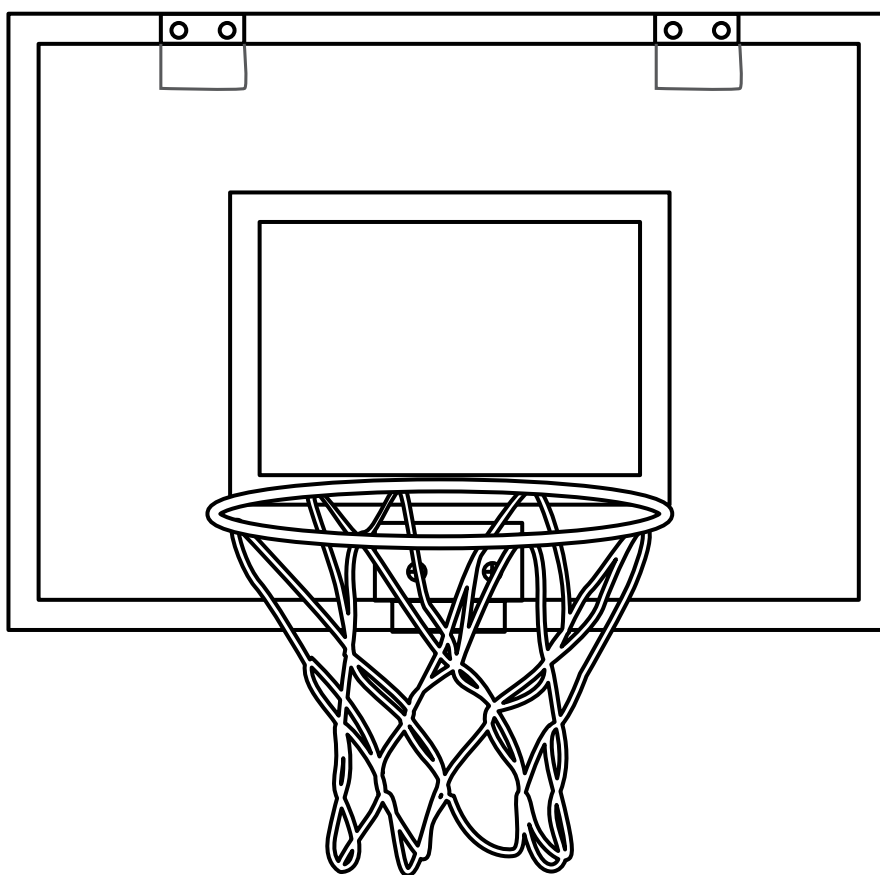

**MINI BASKETBALL HOOP** **EN**

**MINI KORIPALLOKORI** **FI**

**MINI BASKETBOLLKORG** **SE**

## BEFORE YOU BEGIN ENNEN KUIN ALOITAT • INNAN DU BÖRJAR

Thank you for choosing Gymstick Court sports equipment. We take great pride in producing this high-quality product and hope it will make you feel better and enjoy life to its fullest. Please read this manual in its entirety before beginning to use this product.

### EN TABLE OF CONTENTS

BEFORE YOU BEGIN	1
PARTS LIST	2
SAFETY INSTRUCTIONS	3
ASSEMBLY	4
IMPLIED WARRANTY	9

Kiitos, että valitsit Gymstick Court tuotteen. Olemme erittäin ylpeitä tämän korkealaatuisen tuotteen valmistamisesta ja toivomme, että se auttaa sinua nauttimaan elämästä täysillä. Lue tämä käyttöohje kokonaisuudessaan ennen tuotteen käyttöönottoa.

### FI SISÄLLYSLUETTELO

ENNEN KUIN ALOITAT	1
OSALISTA	2
TURVALLISUUSOHJEET	5
KOKOAMISOHJEET	6
TAKUU	9

Tack för att du valde en Gymstick Court produkt. Vi är mycket stolta över att producera denna högkvalitativa produkt och hoppas att den kommer få dig att må bättre och njuta av livet till fullo. Vänligen läs den här bruksanvisningen i dess helhet innan du börjar använda denna produkt.

### SE INNEHÅLLSFÖRTECKNING

INNAN DU BÖRJAR	1
DELLISTA	2
SÄKERHETSINSTRUKTIONER	7
MONTERINGSINSTRUKTIONER	8
GARANTI	9

## PARTS LIST OSALISTA • DELLISTA











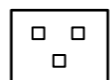
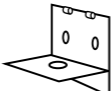

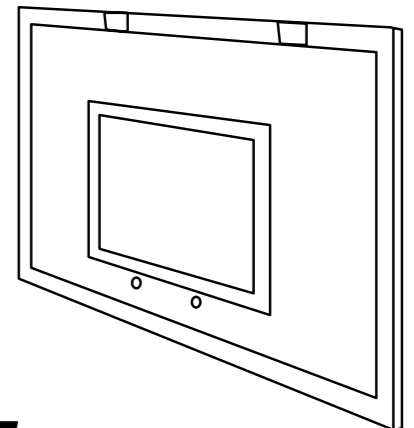



### IMPORTANT

Before assembly, ensure all parts of the product are included in the package. In case of missing items, please contact our customer service to resolve the issue.

Ennen kokoamista, varmista että kaikki tuotteen osat sisältyvät pakkaukseen. Jos osia puuttuu, ota yhteyttä asiakaspalveluumme ongelman ratkaisemiseksi.

Innan montering, se till att alla delar av produkten ingår i förpackningen. I händelse av saknade varor, vänligen kontakta vår kundtjänst för att lösa problemet.

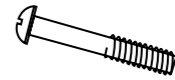
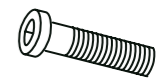
<b>A</b> Plate Kiinnityslevy Fästplatta  <b>x1</b>	<b>B</b> Support Plate Tukilevy Stödplatta  <b>x1</b>	<b>C</b> Hook Plate Koukkulevy Krokplatta  <b>x2</b>	<b>E</b> Backboard Taustalevy Bakplatta  <b>x1</b>	
<b>D</b> Rim & Net Kori & Verkkö Basketring & Nät  <b>x1</b>	<b>D-1</b> 	<b>D-2</b> 		
<b>F</b> Spring Jousi Fjädra  <b>x1</b>	<b>G-1</b> M6 Locknut M6 Mutteri M6 Mutter  <b>x3</b>	<b>G-2</b> M8 Locknut M8 Mutteri M8 Mutter  <b>x1</b>	<b>G-3</b> M5 Nut M5 Mutteri M5 Mutter  <b>x1</b>	<b>H-1</b> M6 Washer M6 Aluslevy M6 Bricka  <b>x3</b>
<b>H-2</b> M8 Washer M8 Aluslevy M8 Bricka  <b>x1</b>	<b>1</b> M6 x 16 mm  <b>x3</b>	<b>2</b> M5 x 8 mm  <b>x4</b>	<b>3</b> M5 x 75 mm  <b>x1</b>	<b>4</b> M8 x 65 mm  <b>x1</b>

# SAFETY INSTRUCTIONS

Basic precautions should always be followed, including the following safety instructions when using this equipment. The owner of this product must ensure that all individuals who use the product are properly informed about all safety instructions.



### IMPORTANT

Read all instructions carefully before using this product. Retain this owner's manual for future reference.



### IMPORTANT

Before using this product, consult your physician first. This is especially important for individuals over the age of 35 or persons with pre-existing health problems.



### WARNING

Choking hazard, small parts! Not suitable for children under 36 months.



### WARNING

Do not hang on the rim or any part of the product!

- To ensure safety, do not attempt to assemble the product without following instructions.
- Check the entire box and packaging materials for parts and/or additional instructions.
- If at any point during your workout you begin to feel faint, dizzy or have physical discomfort, you should stop training immediately.
- This product is not a toy – use it only for its intended purpose as training equipment.
- It is important to check that the product is in good shape on a regular basis.
- Store indoors in a dry place and away from the sunlight.
- Use the included hand pump to inflate the basketball. Do not over inflate the ball!
- It is the responsibility of the owner to ensure that all users are properly informed as how to use this product safely.
- Hold a routine inspection of the equipment. Pay special attention to components which are the most susceptible for wear and tear. Any defective components should be replaced immediately before using the device.
- During play, keep your head away from the backboard and rim, to prevent serious injury,
- Surface beneath the product must be level and clear from any objects (e.g. mats, toys, sharp objects etc.). Make sure that the floor is not slippery.
- Do not let children adjust or move the product.
- The product must be assembled by an adult.
- This product is intended only for indoor home use.



Products marked with these symbols must be disposed of separately from your household waste, as they contain valuable materials which can be recycled. Proper disposal protects the environment and human health. Your local authority or retailer can provide more information on the matter.



# ASSEMBLY



### STEP 1.

Attach the Rim (D-1) on the Support Plate (B) at the joint, using M5x75mm Bolt (3) and secure with M5 Nut (G-3).

Attach two Hook Plates (C) on the Backboard (E), using four M5x8mm Bolts (2).

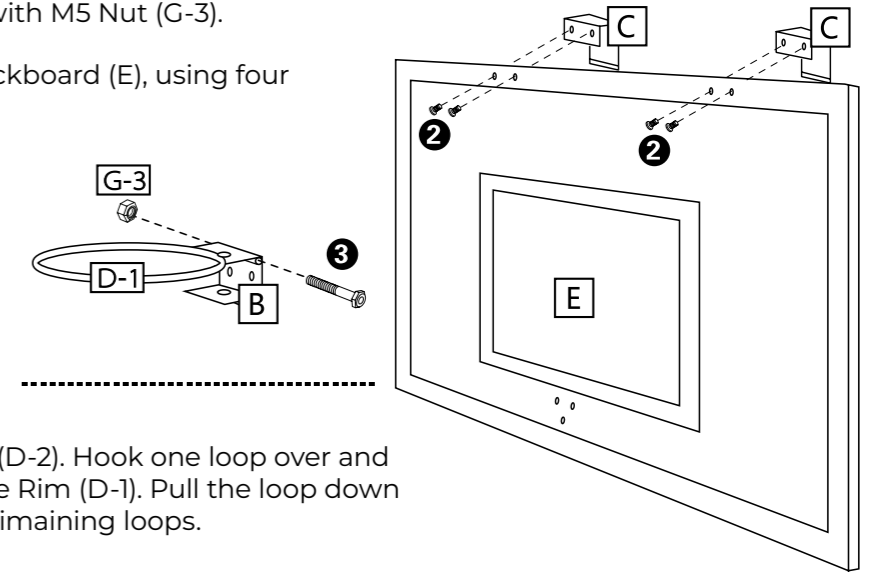

### STEP 2.

Find loops at the top edge of the Net (D-2). Hook one loop over and around a hook on the underside of the Rim (D-1). Pull the loop down to secure it on the hook. Repeat for remaining loops.

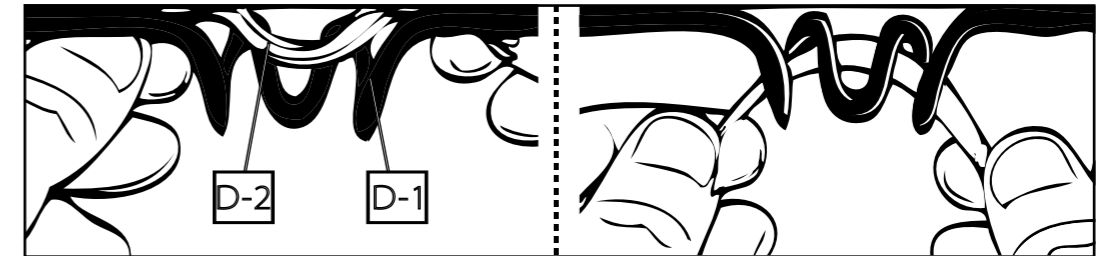

### STEP 3.

Attach the Rim and Plate (A) on the backboard, using three M6x16mm Bolts (1), M6 Washers (H-1) and M6 Locknuts (G-1).

**Note!** Do not overtighten the bolts, as this may lead to shattering the backboard.

Assemble the Spring (F) between the plates, using M8x65mm Bolt (4), M8 Washer (H-2) and M8 Locknut (G-2).

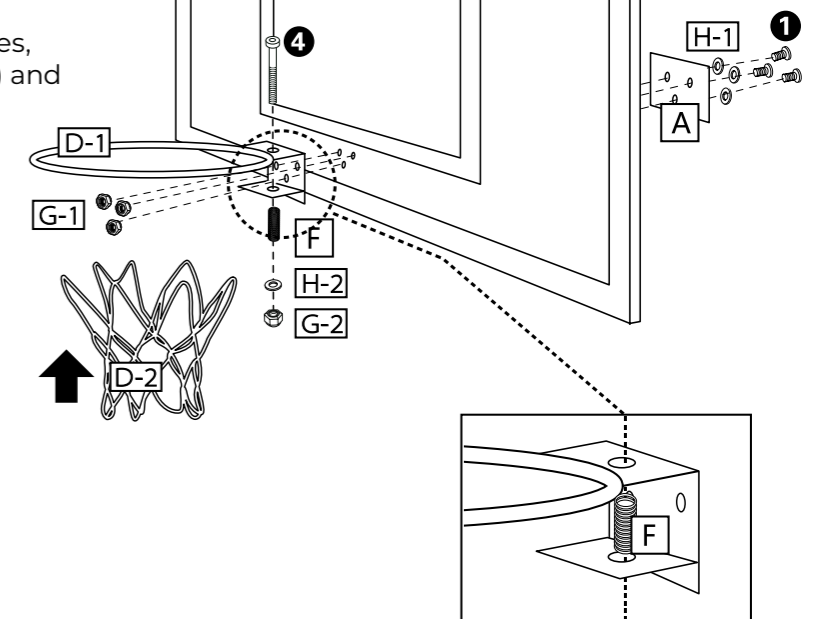

## TURVALLISUUSOHJEET

Tätä tuotetta käytettäessä tulee aina noudattaa perusvarotoimia, mukaan lukien seuraavat turvallisuusohjeet. Tämän tuotteen omistajan on varmistettava, että kaikille tuotetta käyttäville henkilöille tiedotetaan asianmukaisesti kaikista turvallisuusohjeista.



### TÄRKEÄÄ

Lue kaikki ohjeet huolellisesti ennen tämän tuotteen käyttöä. Säilytä tämä käyttöohje tulevaa tarvetta varten.



### TÄRKEÄÄ

Ennen kuin käytät tätä tuotetta, ota ensin yhteyttä lääkäriisi. Tämä on erityisen tärkeää yli 35-vuotiaille henkilöille tai henkilöille, joilla on aiempia terveysongelmia.



### VAROITUS

Tukehtumisvaara, pieniä osia! Ei sovellu alle 36 kuukauden ikäisille lapsille.



### VAROITUS

Älä roiku korirenkaassa, tai muissakaan tuotteen osissa!

- Turvallisuuden takaamiseksi älä yritä koota tuotetta noudattamatta ohjeita.
- Tarkista koko laatikko ja pakkausmateriaalit osien ja/tai lisäohjeiden varalta.
- Jos jossain vaiheessa harjoituksen aikana alat tuntee pyörrytystä, huimausta tai fyysistä epämukavuutta, sinun tulee lopettaa harjoittelu välittömästi.
- Tämä tuote ei ole lelu – käytä sitä vain aiottuun tarkoitukseen harjoitusvälineenä.
- On tärkeää tarkistaa säännöllisesti, että tuote on hyvässä kunnossa.
- Säilytä sisätiloissa kuivassa paikassa ja poissa auringonvalolta.
- Käytä mukana tulevaa käsipumppua koripallon täyttämiseen. Älä täytä palloa liikaa!
- Omistajan vastuulla on varmistaa, että kaikille käyttäjille on tiedotettu asianmukaisesti tämän tuotteen turvallisesta käytöstä.
- Suorita laitteiden rutiinitarkastus. Kiinnitä erityistä huomiota komponentteihin, jotka ovat kaikkein herkimpiä kulumiselle. Kaikki vialliset osat on vaihdettava välittömästi ennen laitteen käyttöä.
- Pidä pelin aikana pääsi etäällä takalevystä ja korirenkaasta, vakavan loukkaantumisen välttämiseksi.
- Tuotteen alla olevan pinnan on oltava tasainen ja vapaa kaikista esineistä (esim. matot, lelut, terävät esineet jne.). Varmista, että lattia ei ole liukas.
- Älä anna lasten säätää tai siirtää tuotetta.
- Aikuisen tulee koota tuote.
- Tämä tuote on tarkoitettu vain sisätiloissa tapahtuvaan kotikäyttöön.



Näillä symboleilla merkityt tuotteet on hävitettävä erillään kotitalousjätteestä, koska ne sisältävät arvokkaita materiaaleja, jotka voidaan kierrättää. Asianmukainen hävittäminen suojelee ympäristöä ja ihmisten terveyttä. Paikallinen viranomais tai jälleenmyyjä voi antaa lisätietoja asiasta.



## KOKOAMINEN

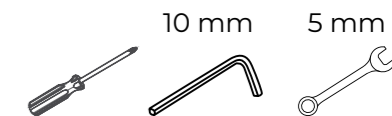

### VAIHE 1.

Kiinnitä Kori (D-1) Tukilevyn (B) liitoskohtaan M5x75 mm Pultilla (3) ja varmista se M5 Mutterilla (G-3).

Kiinnitä kaksi Koukkulevyä (C) Taustalevyyn (E) neljällä M5x8mm Pultilla (2).

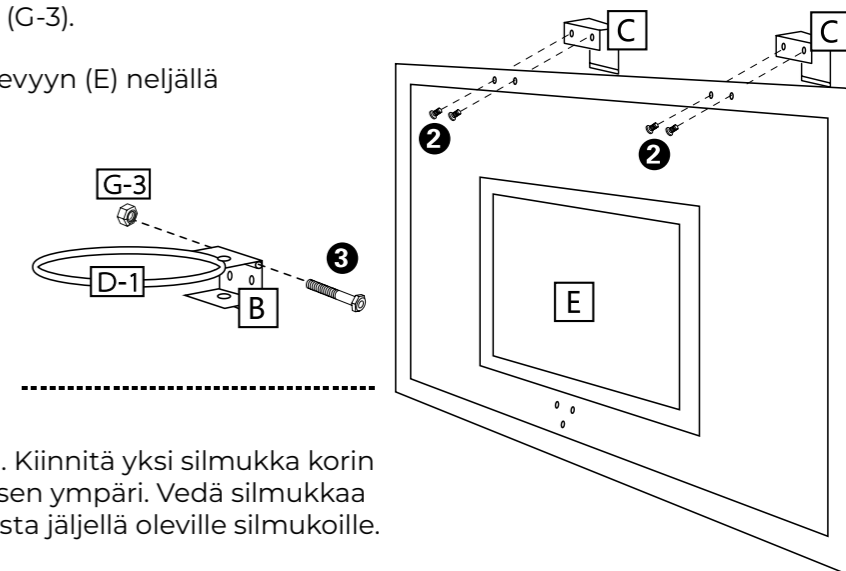

### VAIHE 2.

Etsi silmukat Verkon (D-2) yläreunasta. Kiinnitä yksi silmukka korin (D-1) alapuolella olevaan koukkuun ja sen ympäri. Vedä silmukkaa alas varmistaaksesi sen koukkuun. Toista jäljellä oleville silmukoille.

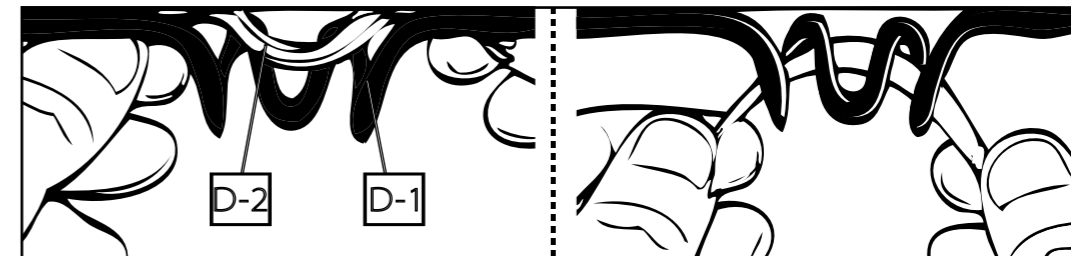

### VAIHE 3.

Kiinnitä Kori ja Kiinnityslevy (A) taustalevyyn käyttämällä kolmea M6x16mm Pulttia (1), M6 Aluslevyjä (H-1) ja M6 Mutteria (G-1).

**Huom!** Älä kiristä pultteja liikaa, koska tämä voi johtaa taustalevyn särkymiseen.

Asenna Jousi (F) levyjen väliin käyttämällä M8x65mm Pulttia (4), M8 Aluslevyä (H-2) ja M8 Mutteria (G-2).

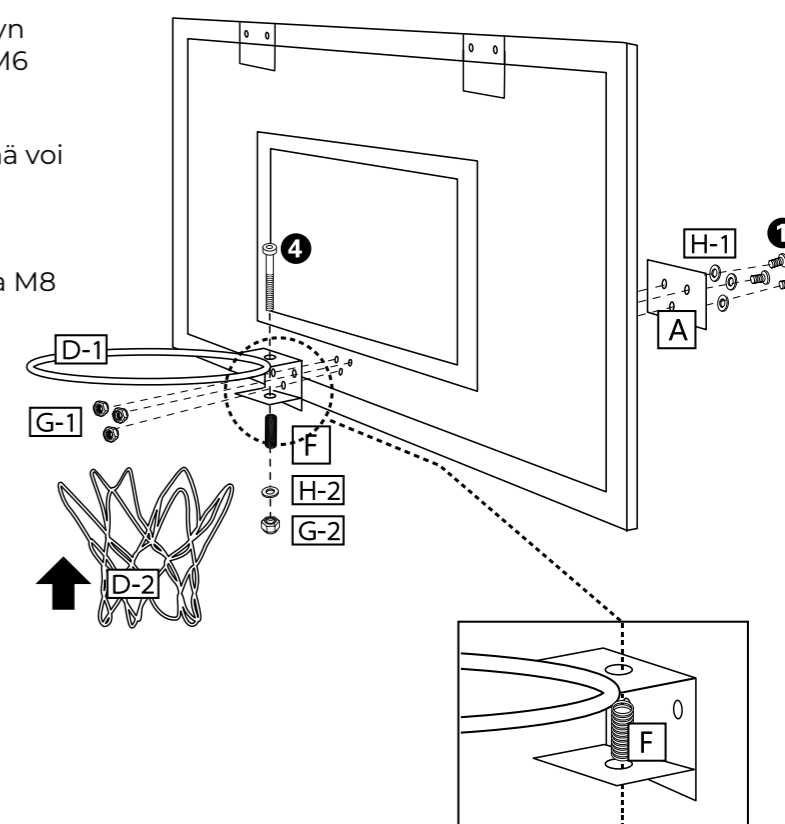

# SÄKERHETSINSTRUKTIONER

Grundläggande försiktighetsåtgärder bör alltid följas, inklusive följande säkerhetsinstruktioner vid användning av denna utrustning. Ägaren av denna produkt måste se till att alla personer som använder produkten är korrekt informerade om alla säkerhetsinstruktioner.



## VIKTIG

Läs alla instruktioner noggrant innan du använder denna produkt. Spara den här bruksanvisningen för framtida referens.



## VIKTIG

Innan du använder denna produkt, rådfråga din läkare först. Detta är särskilt viktigt för personer över 35 år eller personer med redan existerande hälsoproblem.



## VARNING

Kvävningsrisk, små delar! Ej lämplig för barn under 36 månader.



## VARNING

Häng inte på korgringen eller på andra delar av produkten!

- För att garantera säkerheten, försök inte att montera produkten utan att följa instruktionerna.
- Kontrollera hela kartongen och förpackningsmaterialet för delar och/eller ytterligare instruktioner.
- Om du någon gång under ditt träningspass börjar känna dig svimfärdig, yr eller har fysiskt obehag bör du omedelbart sluta träna.
- Denna produkt är inte en leksak – använd den endast för dess avsedda ändamål som träningsutrustning.
- Det är viktigt att regelbundet kontrollera att produkten är i gott skick.
- Förvaras inomhus på en torr plats och borta från solljus.
- Använd den medföljande handpumpen för att blåsa upp basketbollen. Blås inte upp bollen för mycket!
- Det är ägarens ansvar att se till att alla användare är korrekt informerade om hur man använder denna produkt på ett säkert sätt.
- Håll en rutininspektion av utrustningen. Var särskilt uppmärksam på komponenter som är mest känsliga för slitage. Eventuella defekta komponenter ska bytas ut omedelbart innan enheten används.
- Under spel, håll huvudet borta från ryggbreådan och fälgen för att förhindra allvarliga skador.
- Ytan under produkten måste vara jämn och fri från alla föremål (t.ex. mattor, leksaker, vassa föremål etc.). Se till att golvet inte är halt.
- Låt inte barn justera eller flytta produkten.
- Produkten måste monteras av en vuxen.
- Denna produkt är endast avsedd för inomhusbruk i hemmet.



Produkter märkta med dessa symboler måste kasseras separat från ditt hushållsavfall, eftersom de innehåller värdefullt material som kan återvinnas. Korrekt avfallshantering skyddar miljön och människors hälsa. Din lokala myndighet eller återförsäljare kan ge mer information om ärendet.



# MONTERNINGSINSTRUKTIONER



## STEG 1.

Fäst Basketringen (D-1) på Stödplattan (B) vid skarven med M5x75mm Bult (3) och fäst med M5 Mutter (G-3).

Fäst två Krokplattor (C) på Bakplattan (E) med fyra M5x8mm Bultar (2).

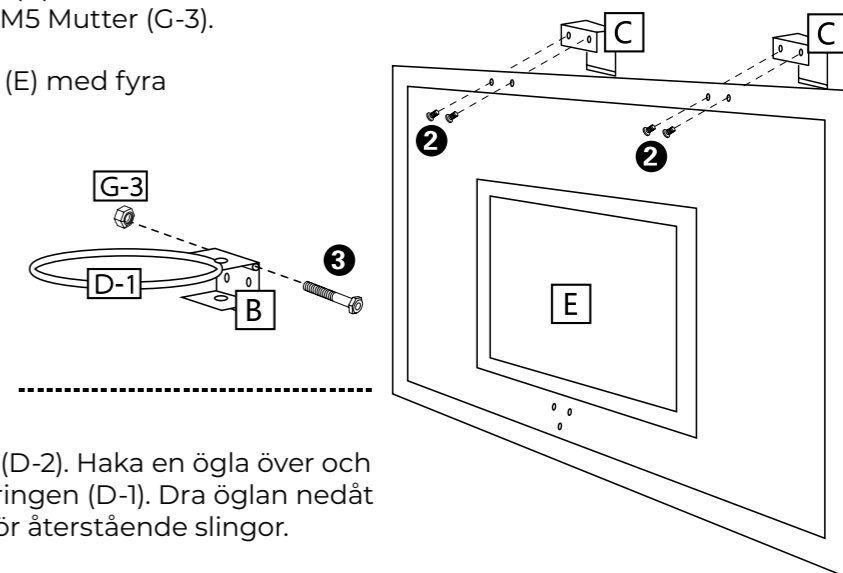

## STEG 2.

Hitta öglor i den övre kanten av Nätet (D-2). Haka en ögla över och runt en krok på undersidan av Basketringen (D-1). Dra öglan nedåt för att fästa den på kroken. Upprepa för återstående slingor.

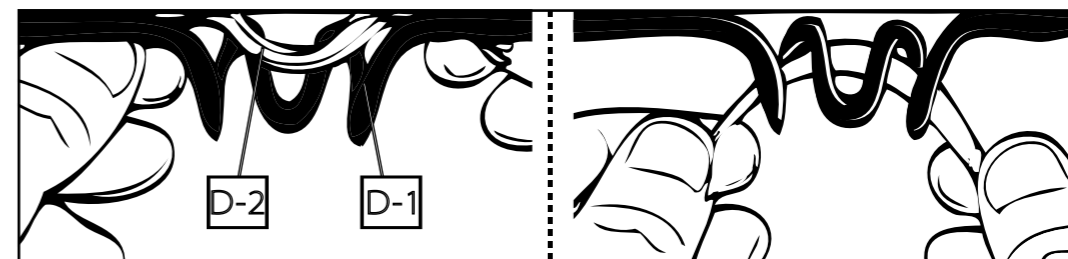

## STEG 3.

Fäst Basketringen och Fästplattan (A) på Bakplattan med tre M6x16mm Bultar (1), M6 Brickor (H-1) och M6 Muttrar (G-1).

**Notera!** Dra inte åt bultarna för hårt, eftersom det kan leda till att rygglattan splittras.

Montera Fjäders (F) mellan plattorna med M8x65mm Bult (4), M8 Bricka (H-2) och M8 Mutter (G-2).

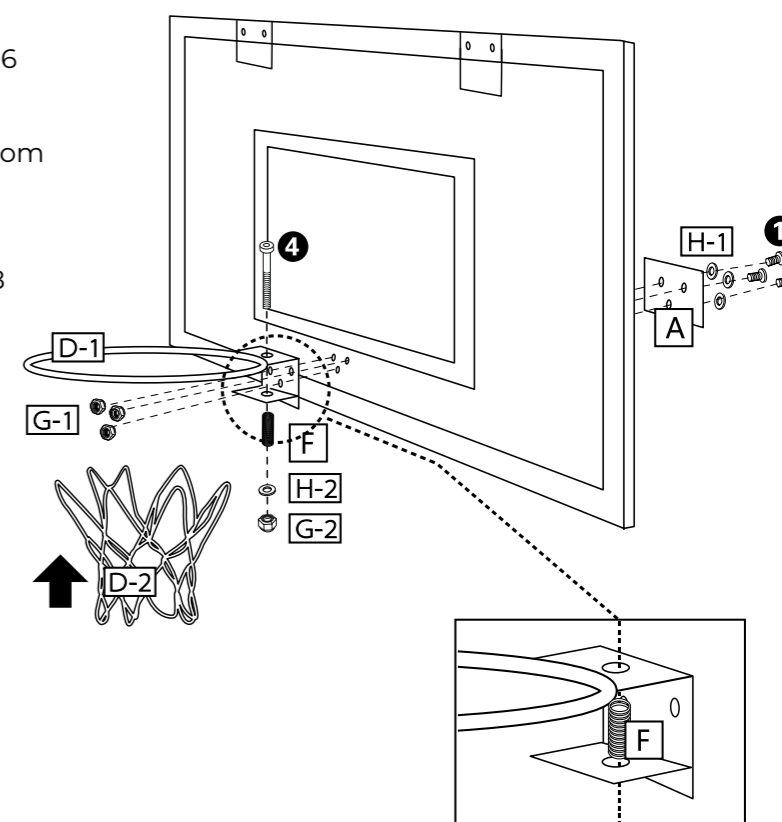

# IMPLIED WARRANTY TAKUU • GARANTI

The importer of this product assures that this product is manufactured with high quality materials. The warranty is valid for 1 (one) year, beginning from the date of purchase. The warranty is valid for home use. The prerequisite for the implied warranty is the proper setup in accordance with the operating instructions. Improper use and/or incorrect transportation and storage can void the warranty. For eventual defects please contact the dealer of this product within the warranty period.

## The warranty does not cover:

- Damage caused by outer force or improper storage
- Misuse, abuse or neglect
- Normal wear and tear
- Incorrect handling of the product

The product is intended for normal recreational use. Not intended for rental or professional usage.

## DISCLAIMER

The manufacturer and its associates and partners have no liability, obligation or responsibility to any person or entity for any loss, damage or adverse consequences alleged to have occurred directly or indirectly as a result of this product.

---

Tämän tuotteen maahantuoja vakuuttaa, että tämä tuote on valmistettu korkealaatuisista materiaaleista. Takuu on voimassa 1 (yksi) vuosi ostopäivästä lukien. Takuu on voimassa kotikäyttöön. Takuun edellytyksenä on oikea asennus ohjeiden mukaisesti. Väärä käyttö ja/tai väärä kuljetus ja varastointi voivat mitätöidä takuun. Mahdollisissa vioissa ota yhteyttä tämän tuotteen myyjään takuuajan kuluessa.

## Takuu ei kata:

- Ulkoisen voiman tai väärän varastoinnin aiheuttamat vauriot
- Väärinkäyttö, väärinkäyttö tai laiminlyönti
- Normaalista kulumista
- Tuotteen väärä käsittely

Tuote on tarkoitettu virkistyskäyttöön. Ei tarkoitettu vuokra- tai ammattikäyttöön.

## VASTUUVAPAAUS

Valmistuttajalla ja sen yhteistyökumppaneilla ei ole vastuuta tai velvollisuutta kenellekään henkilölle tai taholle mistään menetyksistä, vahingoista tai haitallisista seurauksista, joiden väitetään tapahtuneen suoraan tai epäsuorasti tämän tuotteen seurauksena.

---

Importören av denna produkt försäkrar att denna produkt är tillverkad med material av hög kvalitet. Garantin gäller i 1 (ett) år från och med inköpsdatum. Garantin gäller för hemmabruk. Förutsättningen för garantin är korrekt uppställning i enlighet med bruksanvisningen. Felaktig användning och/eller felaktig transport och förvaring kan göra garantin ogiltig. För eventuella defekter, kontakta återförsäljaren av denna produkt inom garantiperioden.

## Garantin täcker inte:

Skador orsakade av yttre kraft eller felaktig förvaring  
Missbruk, missbruk eller försummelse  
Normalt slitage  
Felaktig hantering av produkten

Produkten är avsedd för rekreativ bruk. Ej avsedd för uthyrning eller professionell användning.

## ANSVARSFRIHET

Tillverkaren och dess medarbetare och partners har inget ansvar, skyldighet eller ansvar gentemot någon person eller enhet för förluster, skador eller negativa konsekvenser som påstås ha inträffat direkt eller indirekt som en följd av denna produkt.

---

## MANUFACTURED FOR • VALMISTUTTAJA • TILLVERKAD FÖR

Gymstick International Oy  
Ratavartijankatu 11, 15170 Lahti, FINLAND  
info@gymstick.com / +358 10 229 3040